

# ボールチェーンタイプ

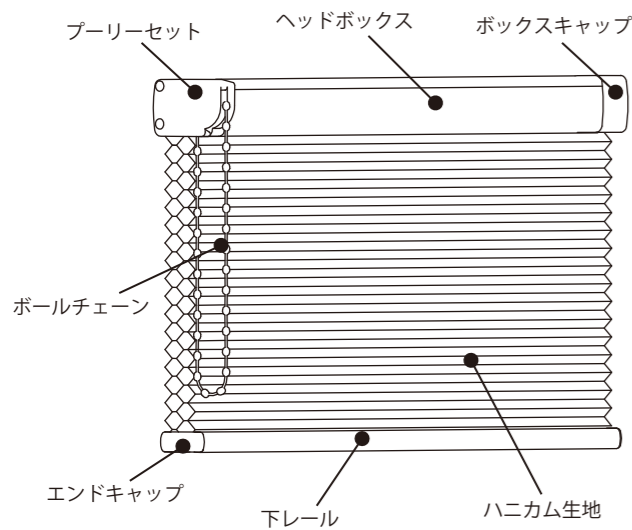

※アルミレール：ヘッドボックス、下レール

## ●主要部材カラー対応表

選択・指定必要		アルミレール色に対応し自動設定								
アルミレール色	断熱レール色	ボールチェーン色	プーリーセット・ボックスキャップ・エンドキャップ色		断熱レール仕様用エンドキャップ色					
WH	DB	WH	NLW	NDW	WH	BK	WH	BK	WH	BK

## 寸法図 (単位:ミリ)

### ◎縦断面図 ※ヘッドボックスと額縁正面を面合わせする場合

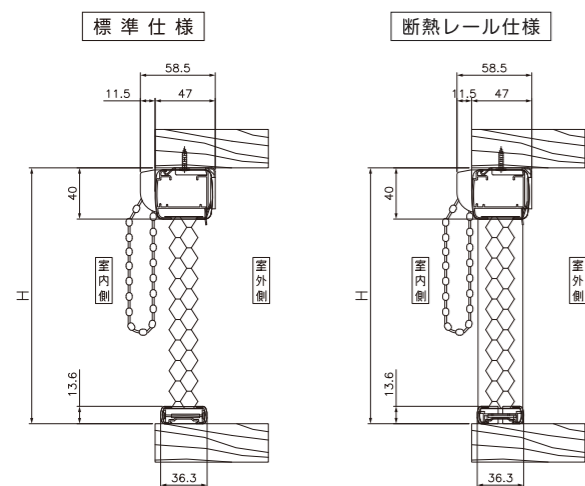

### ◎横断面図 (断熱レール仕様の場合)

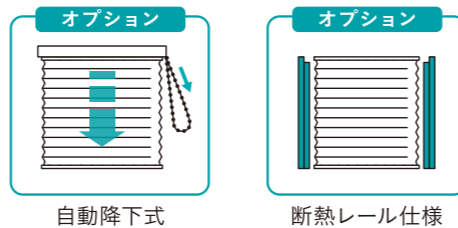
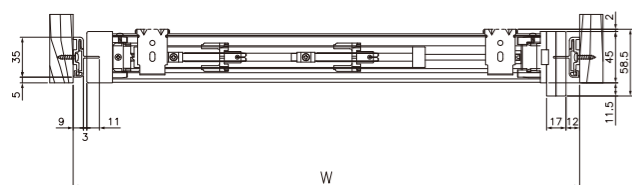

## ●製作可能寸法

※幅が小さく高さが大きいサイズは下レールが降りにくい場合があります。

### ◎標準仕様

幅340~500mm / 高さ200~1550mm  
幅501~2400mm / 高さ200~3000mm

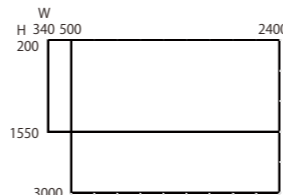

### ◎自動降下式 標準仕様

幅700~2400mm / 高さ200~3000mm

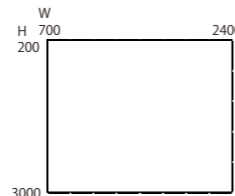

### ◎断熱レール仕様

幅362~523mm / 高さ200~1550mm  
幅524~2400mm / 高さ200~3000mm

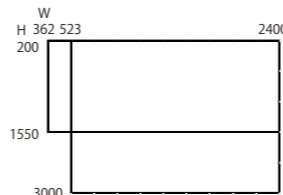

### ◎自動降下式 断熱レール仕様

幅724~2400mm / 高さ200~3000mm

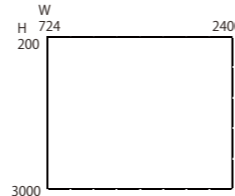

## ●たたみ込み寸法 (スクリーンを上たたみ上げた状態)

◎採光タイプ・遮光タイプ スクリーン高さ ×  $\frac{20}{1000} + 56\text{mm}$

◎防災採光タイプ スクリーン高さ ×  $\frac{30}{1000} + 56\text{mm}$

※自動降下式は製品の仕様上、たたみあげた際に25mm程下がらため上記寸法にプラス25mmとなります。

## ●取り付け寸法

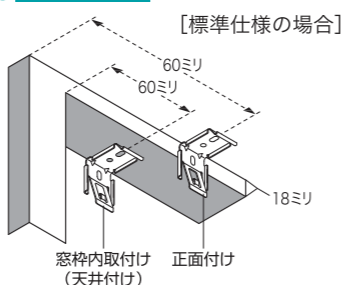

	窓枠内取付け (天井付け)	窓枠を覆う取付け (正面付け)
必要奥行き寸法	21ミリ以上	必要取付け面高さ 18ミリ以上
完全収納奥行き寸法	59ミリ以上	
ヘッドボックス完全収納奥行き寸法	47ミリ以上※	
断熱レール仕様奥行き寸法	47ミリ以上※	

※コード出口部品は額縁からとび出します。

## ●ブラケット数

標準仕様	製品幅 (mm)	断熱レール仕様	製品幅 (mm)
~1020	~1830	~1044	~1854
2個	3個	2個	3個
	4個		4個

## 採寸方法

### ◎窓枠内取付け (天井付け)

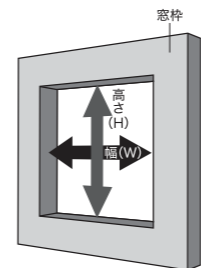

窓枠の幅、高さの内側寸法を測ってください。  
ご注意：窓枠内に取付ける場合 (天井付け)、窓枠の上下で幅寸法が異なる場合があります。幅の計測寸法は上・中・下を計り、一番狭いものとしてください。

#### 【標準仕様】

幅寸法は取付け余裕のため窓枠内側寸法より5ミリ以上引いてご指定ください。

#### 【断熱レール仕様】

幅、高さ共、窓枠の内側寸法をご指定ください。

### ◎窓枠を覆う取付け (正面付け)

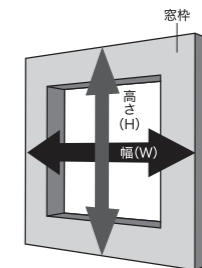

#### 【標準仕様】

幅、高さ共、窓枠の外側寸法を測ってください。

※その他ご希望の寸法がある場合は、製品完成寸法にてご指定ください。

#### 【断熱レール仕様】

正面付けはできません。

単位:ミリ

製品高さ (H)	ボールチェーン長さ
H ≤ 900	700
900 < H ≤ 1300	1000
1300 < H ≤ 1800	1300
1800 < H ≤ 2600	1600
2600 < H	1900

## ボールチェーンの長さもご指定ください。(高窓に取付ける場合等)

取付け面からボールチェーンの末端までの長さです。最小約700ミリから約300ミリピッチで最大約4600ミリまでとなります。ご指定のない場合は、右表の長さとなります。

## 発注方法

1. セイキのハニカム・サーモスクリーンをご指定ください。
2. ボールチェーンタイプ又はボールチェーンタイプ自動降下式のどちらかをご指定ください。
3. 標準仕様又は断熱レール仕様のどちらかをご指定ください。
4. 製品サイズを1ミリ単位でご指定ください。  
【標準仕様の場合】製品完成寸法になりますのでご注意ください。  
【断熱レール仕様の場合 (天井付けのみ)】幅、高さ共、窓枠の内側寸法をご指定ください。
5. ボールチェーンの位置 (左・右) をご指定ください。
6. 生地カラー番号をご指定ください。
7. ヘッドボックス、下レールのアルミ色 (WH・DB) をご指定ください。
8. 製品台数をご指定ください。
9. オプション部品が必要な場合、以下から品名と数量をご指定ください。  
延長取付けブラケット、スペーサー
10. 断熱レール色をご指定ください。 ※断熱レール仕様の場合のみ
11. 特記事項 ※ボールチェーンの長さ指定等

## 【ご注文例】

1	製品名	セイキのハニカム・サーモスクリーン
2	製品タイプ	ボールチェーンタイプ自動降下式
3	仕様	断熱レール仕様
4	幅	789ミリ
5	高さ	1234ミリ
6	操作位置	右操作
7	生地カラー番号	S-01
8	アルミレール色	DB
9	台数	2台
10	断熱レール色	ダークウッド (NDW)
11	特記事項	ボールチェーンの長さ2500ミリ

## ダブルハニカム生地 カラーバリエーション

屋外側はデザイン性を考慮し、白の統一色となっています。(遮光タイプはグレー色)  
本製品は布素材の特性上、製品によって色に多少の濃淡やばらつきがある場合がありますことを予めご了承ください。



## アルミレールカラーバリエーション

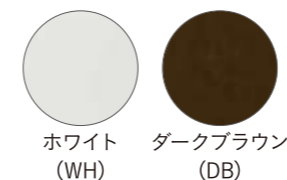

## 断熱レールカラーバリエーション

